

Przekrój A - A 1:50

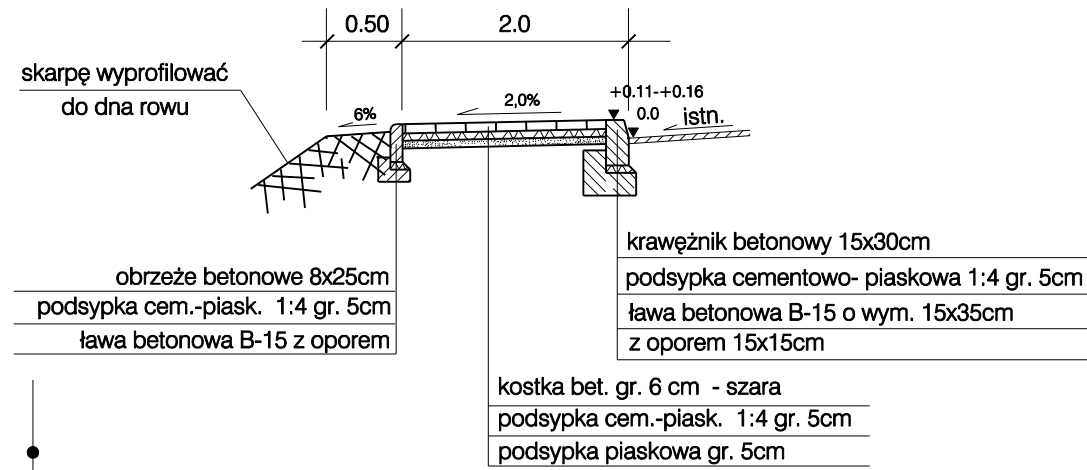

Przekrój B - B 1:50

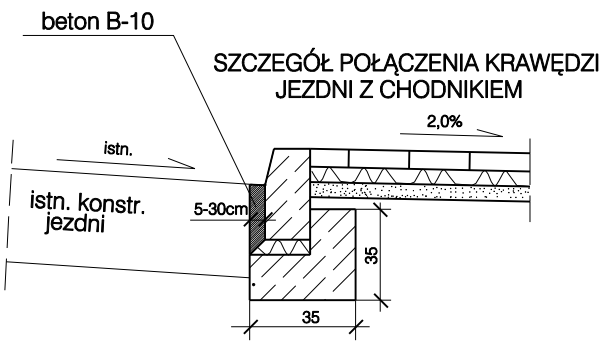
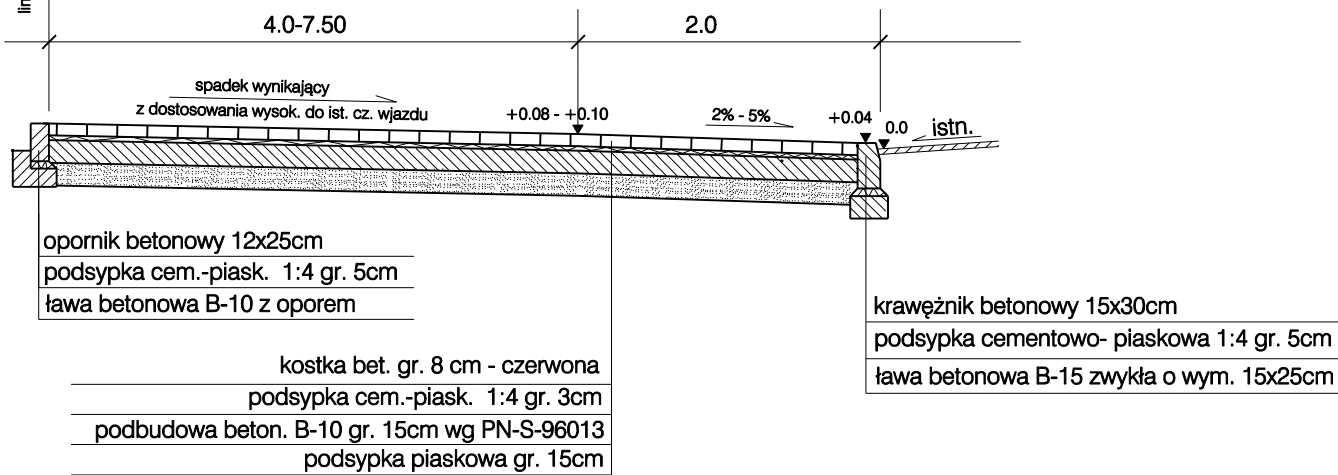

Przekrój C - C 1:50

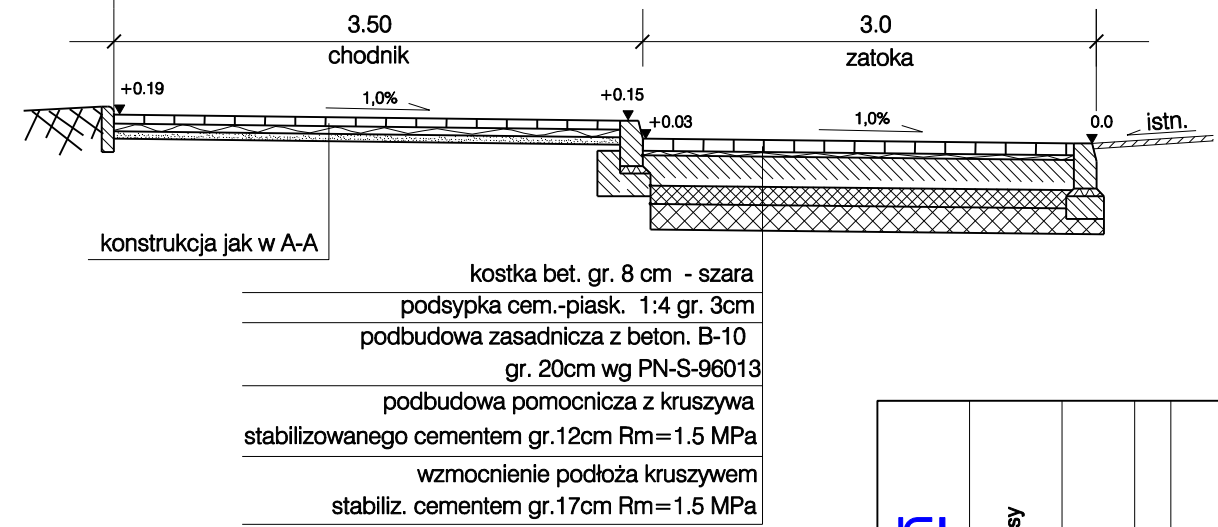

Szczegół odwodnienia pod chodnikiem 1:20

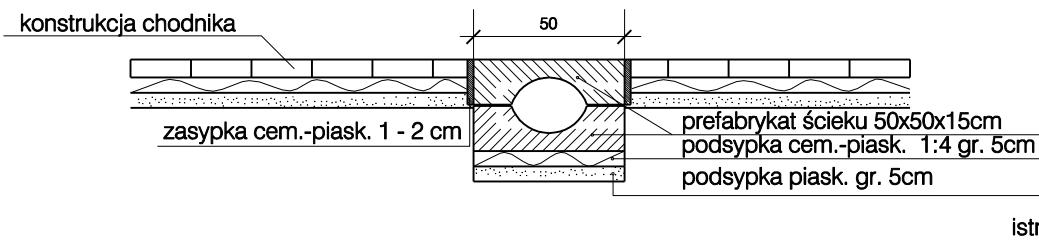

Przekrój podłużny

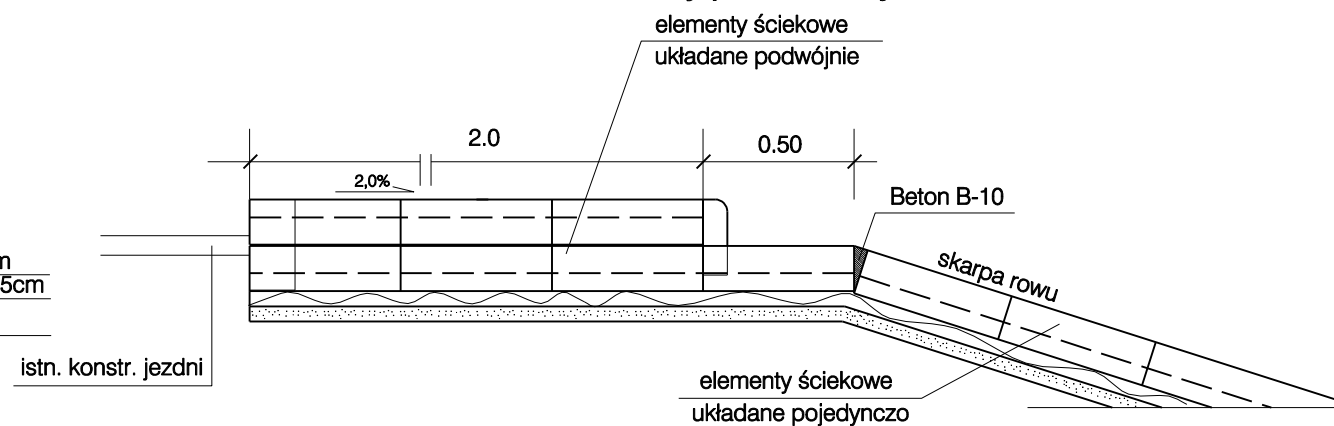

buton

BIURO USŁUG TECHNICZNYCH ORGANIZACYJNYCH I HANDLOWYCH

Obiekt Budowa chodnika wzdłuż drogi powiatowej nr 2033 w Orłowie	Drogi Branża	PW Stadium	Nr zlecenia Walerian Antczak	Uprawnienia i podpisy			
				23/72 WZDP W-wa w spec. drogi			
Przedmiot opracowania Część drogowa Przekroje konstrukcyjne	Opracował mgr inż. W.Palicki	Sprawdził	Barbara Kozakiewicz	JUAN-KZ-7210/278/87 upow. do sporz. proj. drog. typ. most., przep.			
				08. 2008	1:50, 1:20	4	Nr rysunku
							Skala
							Data